

# OPTIONAL

**EDS01**  
SENSORE DI PROFONDITÀ  
CON RITORNO AUTOMATICO  
DELL'UTENSILE DOPO AVER RAGGIUNTO  
LA PROFONDITÀ DI FILETTATURA STABILITA



**LST01**  
SISTEMA DI LUBRIFICAZIONE  
AUTOMATICA  
SI AVVIA AUTOMATICAMENTE AD  
OGNI MASCHIATURA LUBRIFICANDO  
L'UTENSILE NELLA QUANTITÀ DESIDERATA



# ACCESSORI

**MCA001**  
CARRELLO PORTA MASCHIATRICE  
850x750 MM (PESO TOT. 65 Kg)  
H= 870 MM  
PIANO SUPERIORE RINFORZATO  
RIPIANO INTERNO CON PORTABUSSOLE  
4 RUOTE GIREVOLI, 2 CON FRENO



**BML001**  
BANCO DA LAVORO  
800x600 MM (PESO TOT. 150 Kg)  
H=830 MM (REGOL.)  
BASAMENTO DA 30 MM  
IN ACCIAIO FRESATO E CAVE A T  
RIPIANO INTERNO PORTABUSSOLE



**CCM001**  
CARRELLO CON COLONNA  
DI SOLLEVAMENTO  
CARRELLO CON BASAMENTO 800x800 MM  
H=2000 MM  
4 RUOTE GIREVOLI, 2 CON FRENO  
MANIGLIONE DI SPINTA.  
PESO 220 KG.



**BML002A**  
PIASTRA LATERALE A 90°  
600 MM X 300 MM  
IN ACCIAIO FRESATO DA  
30 MM CON CAVE A T



**CCF001**  
COLONNA DI SOLLEVAMENTO  
H=1850MM,  
MOVIMENTAZIONE SU GUIDA  
LINEARE E BARRA TRAPEZOIDALE,  
PILOTABILE CON AVVITATORE  
ELETTRICO O PNEUMATICO  
PESO 60 Kg



**CCF100**  
CARRELLO 800X800 MM  
CON BASAMENTO DA 30 MM,  
COLONNA CENTRALE DI SOSTEGNO  
BRACCIO H=1000 MM  
4 RUOTE GIREVOLI, 2 CON FRENO  
PESO 150 KG



# BUSSOLE E MANDRINI

**BUSSOLE PORTA MASCHIO**  
BUSSOLE PER MASCHIATURA  
CON O SENZA FRIZIONE IN  
GR1, GR2 E GR3.  
CAPICITÀ DI MASCHIATURA  
DA M2 A M36.



**BUSSOLA PER AVVITATURA**  
BA 1/4: PORTA INSERTI 1/4  
BA 3/8: PORTA INSERTI/BUSSOLE 3/8  
BA 1/2: PORTA INSERTI/BUSSOLE 1/2



**BUSSOLE PORTA FILIERE**  
PER MASCHIATURA DI PERNI



**BUSSOLA PER POSA INSERTI**  
DA M4 A M16



**MANDRINO PORTA UTENSILI**  
PER FORARE E SVASARE  
MPS10GR2 (0,5-10 MM.)  
MPS13GR2 (1-13 MM.)



**MAGNETE DI POSIZIONE**  
CONSENTE DI ORIENTARE LA TESTATA PER  
FILETTARE IN TUTTE LE DIREZIONI  
(INCLUSO IN TUTTE LE JT2 E JT3)



**VOLUME**  
mechanical innovations



VIA DEL MERCATO 5  
31020 SERNAGLIA DELLA BATTAGLIA (TV)  
TEL. +39-0438-900299  
FAX. +39-0438-1896510  
E-MAIL: INFO@VOLUME.IT  
SITO WEB: WWW.VOLUME.IT



# JOYTAP



ALTA PRODUTTIVITÀ  
BASSI CONSUMI  
MINIMA RUMOROSITÀ



**VASTC**  
CONTROLLO ASSISTITO  
AVVITATURA-MASCHIATURA  
VOLUME

SCHERMO  
TOUCHSCREEN



[www.volume.it](http://www.volume.it)



## CARATTERISTICHE PRINCIPALI

- ▶ SISTEMA A DOPPIO E TRIPLO BRACCIO ARTICOLATO BILANCIATO INTERAMENTE IN ALLUMINIO SPECIALE CHE GARANTISCE UN ALLINEAMENTO SUI FORI VELOCE E PRECISO.
- ▶ MOTORE ELETTRICO CON TECNOLOGIA BRUSHLESS DA 220v.
- ▶ AMPIA REGOLAZIONE DELLA VELOCITÀ DI LAVORAZIONE IN BASE ALL'UTENSILE ED AL TIPO DI MATERIALE.
- ▶ DOPPIA VELOCITÀ DI ESTRAZIONE (ANTIORARIA) IMPOSTABILE AL 100 % O 50 % DELLA V<sub>MAX</sub>.
- ▶ JOYSTICK CON PULSANTI DI COMANDO CHE FACILITA L'ALLINEAMENTO DELL'UTENSILE E VELOCITÀ L'ESECUZIONE DELLE LAVORAZIONI.
- ▶ MINIMA RUMOROSITÀ E CONSUMI RIDOTTI DI ENERGIA ELETTRICA.
- ▶ TESTATA MULTIDIREZIONALE DI SERIE SU TUTTE LE MACCHINE CHE PERMETTE DI FILETTARE IN QUALSIASI POSIZIONE.
- ▶ CALAMITA DI POSIZIONAMENTO PER UN RAPIDO ALLINEAMENTO DEL MANDRINO.
- ▶ BILANCIAMENTO E FLUIDITÀ NEI MOVIMENTI GARANTITA DA MOLLE A GAS REGISTRABILI E ARTICOLAZIONI MONTATE SU CUSCINETTI A SFERE.
- ▶ POSSIBILITÀ DI FILETTARE FORI CECHI E PASSANTI GRAZIE ALLE FRIZIONI REGISTRABILI.

### TESTATA MULTIDIREZIONALE

DI SERIE SU TUTTE LE MACCHINE CHE PERMETTE DI FILETTARE IN QUALSIASI POSIZIONE.



CALAMITA DI POSIZIONAMENTO PER UN RAPIDO ALLINEAMENTO DEL MANDRINO.

### TESTATA GRADUATA

### REGOLATORE DI VELOCITÀ'

RAPIDA IMPOSTAZIONE DELLA VELOCITÀ IN BASE AL DIAMETRO DI MASCHIATURA



## JT3



TRIPLO BRACCIO ARTICOLATO JT3  
RAGGIO DI LAVORO 1900 mm

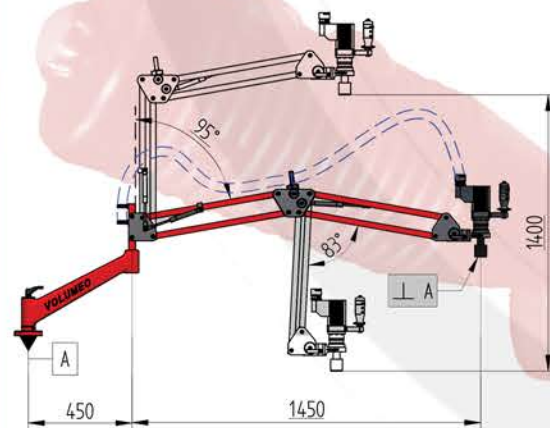

## JT2



DOPPIO BRACCIO ARTICOLATO JT2  
RAGGIO DI LAVORO 1300 mm

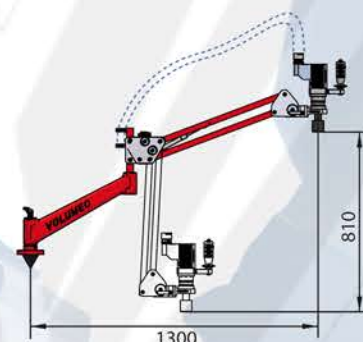

### CARATTERISTICHE PRINCIPALI: SERIE JT2

Modello	Capacità di maschiatura acciaio		Velocità di Maschiatura (giri/min)	Raggio di Lavoro (mm)	Peso (kg)	Mandrino
	Metrica	Pollici				
JT 2000	M3 - M12	1/8" - 1/2"	100 - 1000	1300	15	GR 2
JT 2150	M3 - M16	1/8" - 5/8"	50 - 500	1300	15	GR 2
JT 2500	M5 - M24	5/32" - 7/8"	20 - 200	1300	16	GR 2

### CARATTERISTICHE PRINCIPALI: SERIE JT3

Modello	Capacità di maschiatura acciaio		Velocità di Maschiatura (giri/min)	Raggio di Lavoro (mm)	Peso (kg)	Mandrino
	Metrica	Pollici				
JT 3000	M2 - M12	0 - 1/2"	100 - 1000	1900	19	GR 2
JT 3150	M3 - M16	1/8" - 5/8"	50 - 500	1900	19	GR 2
JT 3500	M5 - M24	5/32" - 7/8"	20 - 200	1900	20	GR 2
JT 3750(M)	M8 - M36	5/16" - 1 3/8"	20 - 145	1900	25	GR 3

# VASTC

## CONTROLLO ASSISTITO AVVITATURA-MASCHIATURA VOLUME.

TUTTI I MODELLI DELLA SERIE JOYTAP POSSONO ESSERE EQUIPAGGIATI CON IL SISTEMA TOUCHSCREEN, DOTATO DELLE SEGUENTI CARATTERISTICHE

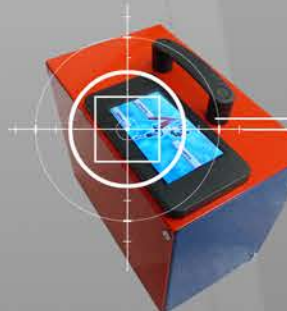

▶ PROGRAMMAZIONE DISCESA ARRESTO INVERSIONE IN AUTOMATICO

▶ REGOLAZIONE DIGITALE DELLA COPPIA DI LAVORO (Nm) DA UTILIZZARE PER AVVITATURA E MASCHIATURA

▶ POSSIBILITÀ DI IMPOSTARE PASSO E PROFONDITÀ PER LA FILETTATURA AUTOMATICA.

▶ MODALITÀ DI AVVITATURA CON SISTEMA DI ARRESTO AUTOMATICO A COPPIA RAGGIUNTA

▶ CONTEGGIO DELLE MASCHIATURE - AVVITATURE ESEGUITE

▶ PANNELLO MULTILINGUA.

CON IL SISTEMA DI CONTROLLO TOUCHSCREEN STUDIATO DA VOLUME, È POSSIBILE UTILIZZARE L'UNITÀ JOYTAP PER SVARIE OPERAZIONI, TRA CUI:

MASCHIATURA FORI



MASCHIATURA PERNI



AVVITATURA



INSERTI



HELICOIL

